

# FIGHTER 85



Langue



# FIGHTER 85

Tracteur super bas avec roues différenciées et empattement court.

Le Fighter 85 a été créé pour satisfaire les clients qui recherchent une machine solide et performante avec un équipement de base essentiel.

Les grandes roues arrière assurent la traction, même sur les terrains difficiles, tandis que les roues avant de plus petit diamètre garantissent des rayons de braquage réduits.

Compact, agile et avec un centre de gravité bas, le Fighter 85 est le tracteur idéal pour travailler dans les vergers et les vignobles, même en pente, les oliveraies, les serres, les cultures à pergola ou caractérisées par des cultures basses.

**Leviers pour l'actionnement des distributeurs**

tous regroupés sur le côté droit.

**Roues arrière de 24 pouces**  
pour une traction maximale.

**Capacité de levage**  
de 2700 kg aux rotules.

**Large plancher**  
pour un plus grand confort d'utilisation.



## VASTE GAMME D'OPTIONS

Relevage arrière à contrôle d'effort et de position, chandelle droite et troisième point à commande hydraulique, circuit hydraulique à capacité augmentée pour le relevage et les distributeurs, pare-chocs avant, volant réglable, Self Cleaning System™ (Système de nettoyage de grille capot), masses avant et masses de roues, brides en fonte pour roues arrière de 20" et 24".

### Commande d'engagement de la prise de force

située sur l'aile arrière droite.

### Leviers de vitesse en position avancée

pour un accès beaucoup plus facile à bord.

### Moteur Kohler

4 cylindres Turbo Intercooler de 75 CV.

### Phares de travail LED (opt.),

design compact et élégant pour travailler dans des environnements riches en végétation.



# PUISSANCE PROPRE

Le Fighter 85 est équipé d'un **moteur 4 cylindres Turbo Intercooler de 75 CV** avec filtre à particules sur lequel le Groupe BCS a travaillé, en collaboration avec son partenaire technologique Kohler, sur une stratégie de régénération avancée pour garantir des performances maximales et minimiser les temps d'arrêt.

Le réglage électronique du régime du moteur s'effectue rapidement au moyen d'un levier à main et d'un bouton permettant de mémoriser et de rappeler la vitesse réglée.

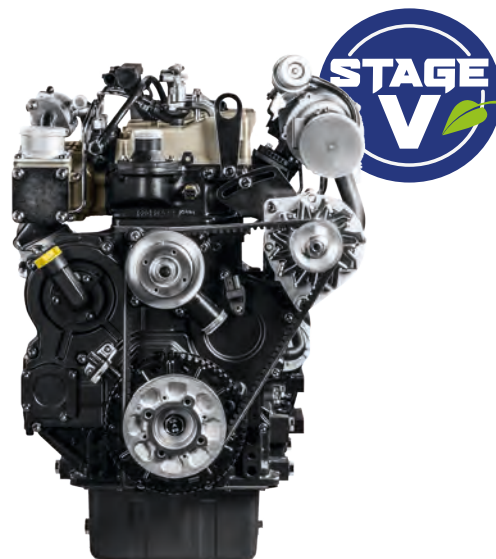

# ERGONOMIE ET HABITABILITÉ

Le poste de conduite a été conçu dans un souci d'ergonomie et de confort, avec une **attention particulière portée à la disposition des commandes**, basée sur une logique tirée des tracteurs de plein champ.

Le nouveau poste de travail voit le positionnement sur le côté droit de tous les **leviers d'actionnement des distributeurs et du relevage**, même dans la version à contrôle d'effort, ainsi que la **commande électro-hydraulique pour l'engagement de la prise de force** sur le garde-boue droit.

De cette façon, toutes les commandes hydrauliques peuvent être activées par l'opérateur avec sa main droite, tandis que la main gauche reste fermement sur le volant.

Depuis son siège, l'opérateur a également une vue complète et dégagée de l'outil arrière, de la machine et de la chaussée.

**Large repose-pied et la plus grande course du siège** augmentent l'espace vital des membres inférieurs et permettent une utilisation optimale des pédales.

L'**accès au poste de conduite** est facilité par le positionnement avancé des leviers de vitesse et de l'inverseur.

Le siège rembourré, réglable en fonction du poids, et le **volant réglable en hauteur** (en option) aident à soulager la fatigue, même après de longues heures de travail.



# FIGHTER 85 RS

## Fiche technique

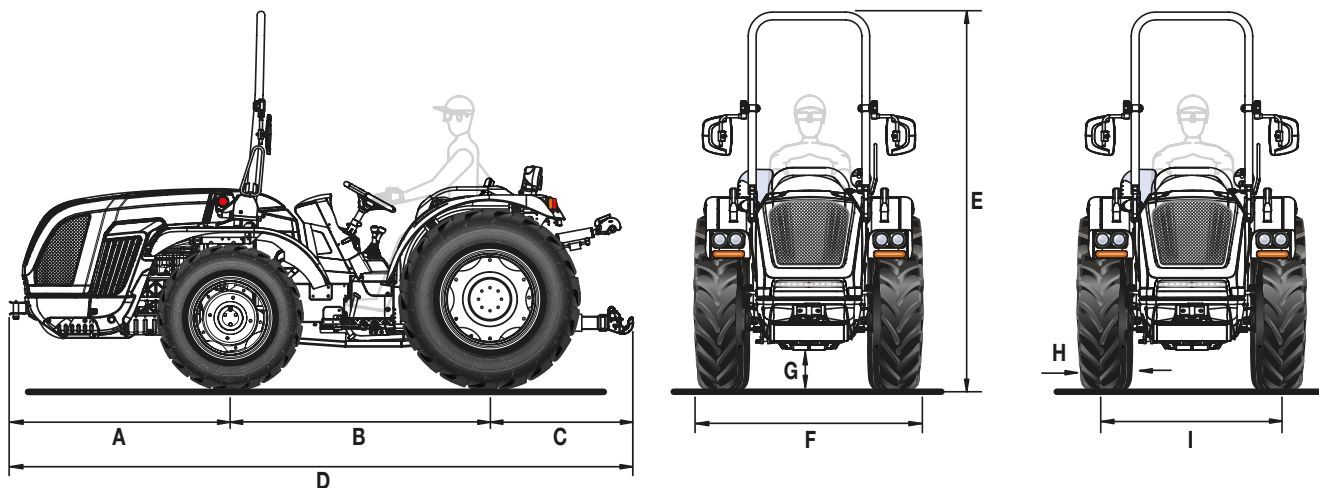

A	B	C	D	E min/max	G min/max
1348	1607	968	3923	2216 / 2291	157 / 232

\* dimensions en mm

	260/70 R16	300/70 R20	260/70 R16	340/65 R20	250/80-16	320/85 R20	280/70 R18	360/70 R20	280/70 R18	420/65 R20
	Avant	Arrière	Avant	Arrière	Avant	Arrière	Avant	Arrière	Avant	Arrière
H	258	295	258	343	240	319	265	357	265	418
I	1122 / 1522	1054 / 1490	1122 / 1522	1054 / 1490	1122 / 1522	1054 / 1490	1098 / 1538	1170 / 1490	1098 / 1538	1170 / 1490
F	1380 / 1780	1349 / 1785	1380 / 1780	1397 / 1833	1362 / 1762	1373 / 1809	1363 / 1803	1527 / 1847	1363 / 1803	1588 / 1908

	250/80-18	280/85 R24 (11.2 R24)	320/65 R18	320/70 R24	320/65 R18	380/70 R20	280/70 R18	380/70 R20	280/70 R18	320/70 R24
	Avant	Arrière	Avant	Arrière	Avant	Arrière	Avant	Arrière	Avant	Arrière
H	240	292	319	316	319	380	265	380	265	316
I	1098 / 1538	1034 / 1518	1166 / 1470	1132 / 1518	1166 / 1470	1170 / 1490	1098 / 1538	1170 / 1490	1098 / 1538	1034 / 1518
F	1338 / 1778	1326 / 1810	1485 / 1789	1451 / 1837	1485 / 1789	1550 / 1870	1363 / 1803	1550 / 1870	1363 / 1803	1353 / 1837

\* dimensions en mm - min / max

H = Largeur du pneu - I = Voie - F = Largeur du tracteur

CARACTÉRISTIQUES TECHNIQUES	FIGHTER 85 RS
<b>MOTEUR</b>	Kohler KDI 2504 TCR
Nombre cylindres	4 en ligne / 16 soupapes
Cylindrée (cc)	2482
Aspiration	Turbo / Intercooler
Alimentation	Injection directe "Common rail" - 2000 bar
Niveau d'émission	Stage V
Équilibrage	Masses contre-rotatives
Puissance (kW/CV)	55,4 / 75,3
Régime nominal (tours/min)	2300
Couple moteur maximal (Nm/tours.min)	300 / 1500
Gestion du régime moteur	Régulation électronique du régime moteur à travers un levier manuel et un bouton pour mémoriser et rappeler du régime programmé
Refroidissement	Par liquide
Capacité réservoir (l.)	78
<b>CHÂSSIS</b>	Châssis intégral oscillant ( $\pm 15^\circ$ ) OS-FRAME avec roues directrices
<b>TRACTION</b>	Quatre roues motrices avec désactivation de la traction avant électro-hydraulique
<b>TRANSMISSION</b>	Boîte synchronisée à 32 vitesses : 16 AV et 16 AR avec inverseur synchronisé
Vitesse de déplacement min/max (km/h)	0,7 / 40
Embrayage de la transmission	Avec disques multiples à bain d'huile avec commande hydraulique
<b>DIFFÉRENTIEL</b>	Avant et arrière. Blocage différentiels : avant et arrière simultanément ou seulement arrière avec commande électro-hydraulique
<b>ESSIEUX</b>	Avant avec réducteurs épicycloïdaux et arrière avec réducteurs en cascade
<b>PRISE DE FORCE ARRIÈRE</b>	Indépendante de la boîte de vitesses et proportionnelle à l'avancement. Frein hydraulique négatif de sécurité pour l'arrêt de la PDF
<b>Embrayage de la PDF</b>	Avec disques multiples à bain d'huile à commande électro-hydraulique
Vitesse de rotation de la PDF (tours/min)	De série : 540/540E - En option : 540/1000
<b>INSTALLATION HYDRAULIQUE</b>	Double circuit avec pompes indépendantes et échangeur de chaleur
Débit de la pompe hydraulique pour la direction assistée et les commandes électro-hydrauliques (l/min)	33,5
Débit de la pompe hydraulique du lavage et aux distributeurs (l/min)	29,5 (pompe surdimensionnée en option avec un débit de 51 l/min)
Pression hydraulique maximale (bar)	180
<b>DISTRIBUTEURS ARRIÈRE</b>	Avec commande mécanique
De série	1 double effet flottant + retour libre (au total 3 sorties hydrauliques)
En option et en complément de ceux de série	2 double effet (au total 7 sorties hydrauliques) ou 1 double effet et 1 double effet avec blocage (au total 7 sorties hydrauliques)
<b>RELEVAGE ARRIÈRE</b>	Avec deux vérins externes. De série : monter et descendre - En option : contrôle d'effort et de position
Attelage pour outils à 3 points	De série : Attelages normaux cat. 2. En option : Bras fixes avec attaches rapides cat. 2 ou Bras angulaires avec attaches rapides cat. 2
Tirant de troisième point	De série : avec réglage manuel - En option : chandelle et 3ème point à commande hydraulique
Capacité de levage au niveau des rotules (kg)	2700
<b>POSTE DE CONDUITE</b>	Monodirectionnel
Volant de direction	De série : fixe - En option : réglable en hauteur
Siège	Avec ceinture de sécurité et capteur d'homme à bord. - De série : siège confortable avec suspension réglable en fonction du poids de l'opérateur. En option : siège abaissé "Kab"
<b>FREINS DE SERVICE</b>	Avec disques multiples à bain d'huile avec commande mécanique, agissant sur les roues arrière avec enclenchement automatique de la double traction. Freins de manœuvre indépendants agissant sur les roues arrière
Frein de stationnement	Agissant sur les freins de service
<b>DIRECTION</b>	Hydrostatique à deux vérins agissant sur les roues avant
<b>SÉCURITÉ</b>	Châssis de protection avant homologué avec ressorts à gaz pour un abaissement et un levage faciles
<b>TABLEAU DE BORD</b>	Avec écran couleur TFT indiquant : les heures de fonctionnement, le régime moteur, la vitesse d'avancement, le régime de la PDF, le niveau de colmatage du filtre à particules, la consommation instantanée de carburant, la tension de la batterie et l'heure actuelle. Instrumentation analogique avec indicateur du régime moteur, température du liquide de refroidissement et niveau de carburant. Voyants lumineux et avertisseur sonore
<b>INSTALLATION ÉLECTRIQUE</b>	Batterie 80 Ah / 12 V - Alternateur 95 A
Équipement standard	Unité de contrôle du véhicule (VCU), système d'éclairage et de signalisation, prise électrique unipolaire sur le tableau de bord, prises électriques arrière à 7 et 3 pôles
<b>PNEUMATIQUES</b>	260/70R16*300/70R20 - 260/70R16*340/65R20 - 250/80-16*320/85R20 - 280/70-18*360/70R20 - 280/70R18*420/65R20 - 250/80-18*280/85R24 - 320/65R18*320/70R24 - 320/65R18*380/70R20 - 280/70R18*380/70R20 - 280/70-18*320/70R24
<b>CROCHETS D'ATTELAGE (de série)</b>	Avant - Arrière CUNA cat. C réglable en hauteur
En option	Crochet d'attelage arrière CEE ou CEE avec châssis Slider ou CUNA avec châssis Slider ou barre d'attelage avec châssis Slider
<b>POIDS EN ORDRE DE MARCHÉ avec châssis de protection (kg)</b>	2260
<b>OPTIONS SUPPLÉMENTAIRES</b>	Pare-choc, kit gyrophare, phares de travail LED avant, phare de travail arrière réglable, Self Cleaning System™, masses avant de 150 kg tot., masses de roue de 50 kg chacun, kit brides en fonte 50 kg chacun pour roues arrière 20", kit brides en fonte 70 kg chacun pour roues arrière 24"

## LES SERVICES

---



### PIÈCES DE RECHANGE

Une gamme complète de pièces de rechange originales, garantie directement par le constructeur.



### ASSISTANCE

Une équipe de spécialistes formés et disponibles, pour assurer un service efficace et déterminant.



### LUBRIFIANTS

On conseil l'utilisation de lubrifiants originaux PowerLube.



### FINANCEMENTS

Solutions financières personnalisées pour répondre aux demandes de crédit.



MADE IN ITALY