

SPIRIT 70.



NOUVELLE GAMME SPIRIT 70

La nouvelle génération de tracteurs compacts de puissance moyenne, dotés de technologies et de performances haut de gamme, est arrivée.

Une gamme de tracteurs isodiamétriques professionnels, avec un poste de conduite réversible de série, composée de 4 versions différentes, chacune conçue et construite pour répondre aux besoins spécifiques de l'agriculture spécialisée :

AR – Châssis à articulation centrale, voie étroite et faibles rayons de braquage.

RS – Châssis avec roues directrices, stabilité et adhérence pour toutes les utilisations et notamment dans des zones escarpées.

DUALSTEER® – Châssis avec articulation centrale et roues directrices pour une manœuvrabilité inégalée dans les espaces restreints, tout en gardant de la stabilité en zones escarpées.

MT – Châssis avec roues directrices, configuré pour le fauchage du fourrage dans les zones vallonnées et montagneuses.

Dotée d'un moteur **de 63 CV Stage V**, la nouvelle gamme Spirit 70 a été conçue pour placer l'utilisateur au cœur du projet, avec un poste de conduite entièrement repensé pour assurer un **confort maximal** et une **protection totale** grâce à la nouvelle cabine VISTA PRO, pressurisée et homologuée en catégorie 4 (option).





ERGONOMIE, ET HABITABILITÉ

Le poste de conduite, dont la plateforme est suspendue sur silent-block, a été redessiné pour allier confort et compacité.

- Pédales suspendues.** L'augmentation de 90 mm de l'empattement a permis d'adopter toutes les pédales suspendues, laissant plus d'espace sur le plancher. L'ergonomie est donc la même pour la conduite avant et arrière.
- Plus grand empattement du siège** pour un plus grand espace de vie.
- Réversibilité** améliorée grâce à l'inclinaison du siège assistée par un ressort à gaz.
- Nouvel accoudoir à joystick** peu encombrant avec réglage longitudinal et boîte à gants.

PÉDALES SUSPENDUES

RÉVERSIBILITÉ



NOUVELLE CABINE

La cabine avec 4 montants, a un profil conique et compact pour manœuvrer dans des rangées étroites, même en dévers, et dans des environnements riches en végétation.

Les phares de travail à LED, au nombre de 10 au total, éclairent la zone de travail comme en plein jour.

Caractéristiques

Cadre monocoque monté sur silent-block. Portes entièrement vitrées. Hublot inférieur pour la visibilité du sol à l'avant. Hublot de toit avec pare-soleil. Autoradio USB avec Kit mains libres et haut-parleurs, 2 prises USB. Rétroviseur interne, boîte à gants et lampe de courtoisie. 4 phares de travail à LED (2 à l'avant et 2 à l'arrière). Gyrophare LED. Siège en tissu.

Disponible en 2 versions :

- **VISTA** est équipée d'un système de ventilation et de chauffage. Insonorisée et homologuée cat. 2
- **VISTA PRO** dotée d'installation de ventilation, chauffage et climatisation. Insonorisée, **pressurisée et homologuée cat. 4** grâce aux filtres à charbon actif disponibles en option. Phares de travail à LED sur les 4 côtés de la cabine (10 phares au total).

JOYSTICK



VOLUME INTERNE ACCRU DE 100 LITRES

4
CAB CLASSIFICATION



EFFICACITÉ MAXIMALE

Une transmission entièrement nouvelle avec le même contenu technologique que les tracteurs haut de gamme.

- Nouvel embrayage Easy Plus™** : disques multiples à bain d'huile, à commande hydraulique, gérée électroniquement par un logiciel qui filtre toute éventuelle mauvaise utilisation de la pédale d'embrayage par l'utilisateur, empêchant ainsi les démarrages brusques. Grâce à l'embrayage Easy Plus™, un engagement souple, sans à-coups et sans usure est toujours garanti.
- Power Clutch System** : à l'aide du bouton situé sur l'inverseur et le levier de vitesses, l'utilisateur peut inverser le sens de marche du tracteur ou changer de vitesse sans utiliser la pédale d'embrayage, pour un confort d'utilisation maximal (option).
- Smart Brake & Go** : ce système, qui peut être activé par un bouton sur le tableau de bord, permet d'arrêter et de redémarrer le tracteur en appuyant simplement sur la pédale de frein, sans utiliser l'embrayage.

Ces caractéristiques, uniques parmi les tracteurs isodiamétriques, sont possibles grâce à la **nouvelle unité de contrôle du véhicule de la plus haute norme automobile**, qui a permis de tirer le meilleur parti de l'embrayage électro-hydraulique.

La partie mécanique de la transmission a également été renforcée et adaptée aux **objectifs professionnels que la nouvelle gamme Spirit 70 est appelée à remplir** :

- Introduction du **double vérin de direction** dans l'articulation centrale (version AR) et pour l'essieu avant (version RS).
- Introduction de réducteurs épicycloïdaux surdimensionnés pour les **pneus de 20 pouces** (option).
- Introduction d'un **circuit de lubrification forcée** pour les roulements et les engrenages de la prise de force.
- Nouveau **système de freinage** à commande hydraulique pour garantir des distances d'arrêt adéquates dans toutes les conditions.



Power Clutch System



Smart Brake & Go





RELEVAGE ET HYDRAULIQUE

Le relevage arrière a une **capacité de levage augmentée de 25 %**.

La **catégorie 2** a également été introduite avec des bras en forme de L qui peuvent être ajustés en largeur et en longueur, ce qui augmente les possibilités d'utiliser des équipements de plus en plus complexes et de haute technologie adaptés à la nouvelle gamme.

Un système **hydraulique surdimensionné** permet au tracteur d'être équipé jusqu'à 5 distributeurs à double effet et retour libre (11 sorties hydrauliques au total) et d'un débit standard d'environ 37 l/m, qui passe à 48 l/m dans la version la plus grande.

Le **nouveau joystick à commande électronique** utilise la technologie CAN-bus et intègre le bouton d'engagement de la prise de force et un potentiomètre pour régler le débit hydraulique.

**SUSPENSION
HYDRAULIQUE
DUAL FLOATING
SYSTEM™**

**BRAS
D'ANGLE AVEC
RACCORDS
RAPIDES
CAT. 2.**

**1900 Kg
AU NIVEAU
DES
ROTULES**



PUISSANCE PROPRE

Le moteur est un **4 cylindres Turbo Intercooler de 63 CV** avec filtre à particules sur lequel le Groupe BCS a travaillé, en collaboration avec son partenaire technologique Kohler, sur une stratégie de régénération avancée pour garantir des performances maximales et minimiser les temps d'arrêt.

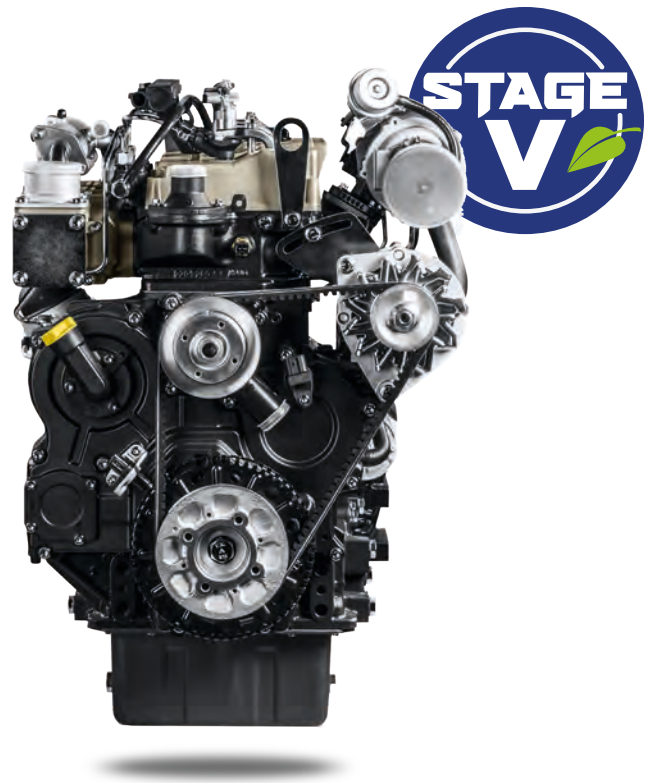

Le **réglage électronique du régime moteur** s'effectue rapidement par le biais du bouton d'accélérateur manuel et avec précision par des boutons sur le tableau de bord dont les fonctions sont les suivantes : augmenter/diminuer le régime moteur et mémoriser/rappeler la vitesse configurée.



DUALSTEER®

La facilité de déplacement est une caractéristique indispensable de tous les tracteurs spécialisés. La demande du marché porte donc sur des **tracteurs de plus en plus agiles et maniables dans des espaces confinés**, étroits et même en pente, car il s'agit d'un élément fondamental pour fonctionner au mieux et atteindre des niveaux de productivité élevés.

La **version Dualsteer®**, unique sur le marché, offre une manœuvrabilité inégalée grâce au système de double direction, breveté et entièrement repensé, qui combine et synchronise l'articulation centrale du châssis avec la direction des roues avant.

Ce système permet d'atteindre un **angle de braquage de 60°** pour sortir et entrer dans la rangée suivante en une seule manœuvre, avec un gain de temps évident, des gains de productivité et moins de tassement du sol.





TRACTEUR COMPACT

DUALSTEER®



GAGNANT DANS TOUS LES DOMAINES D'UTILISATION

Le rayon de braquage inégalé combiné à la stabilité des manœuvres, même en pente, font de la **version Dualsteer®** un gagnant dans de nombreux domaines d'application :

- les vignobles et des vergers avec peu de marge de manœuvre en fourrière ou tournière
- les cultures sous serre
- le secteur horticole et des pépinières
- maintenance des espaces verts et des travaux typiques des municipalités

AVEC DES ROUES 7.00-18, ON OBTIENT LA CONFIGURATION PLUS ÉTROITE AVEC UNE LARGEUR TOTALE DE 1150 MM.

SPiRiT 70 AR

Fiche technique

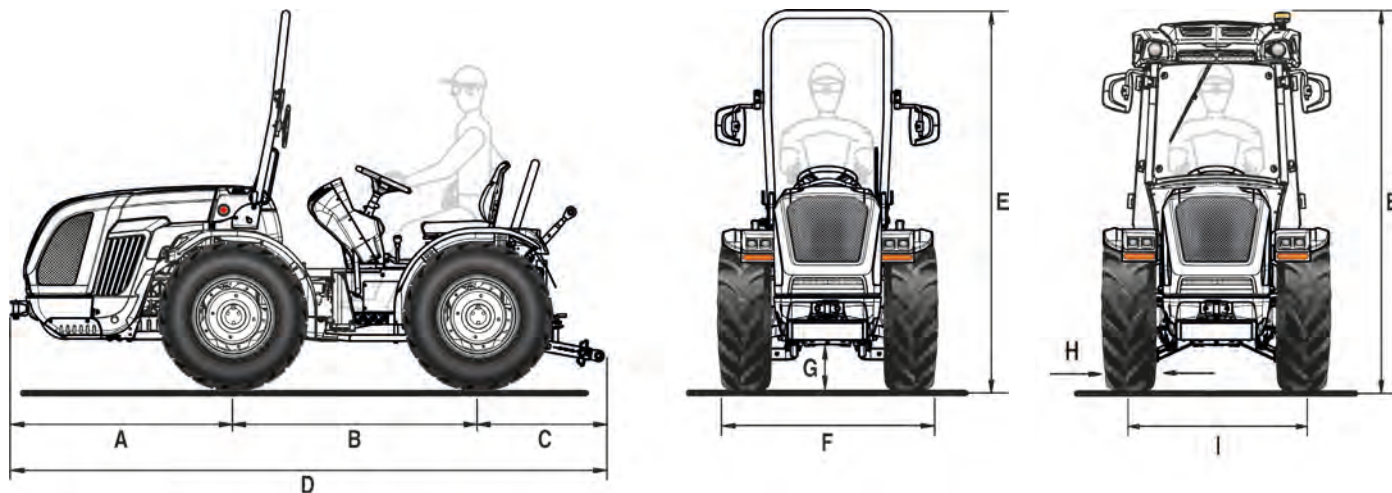

A	B	C	D	E min/max (avec châssis de protection)	E min/max (avec cabine)	F min/max	G min/max
1314	1480	735	3529	2215 / 2300	2145 / 2230	1121 / 1525	214 / 299

* dimensions en mm

	250/80-18	280/70 R18	280/70 R18 Galaxy Garden	320/65 R18	260/70 R20	31x15.50-15 XTC	340/65 R18	280/70 R20	280/70 R20 PneuTrac
	avec jante réglable	avec jante réglable	avec jante réglable	avec jante réglable	avec jante réglable	avec jante fixe	avec jante réglable	avec jante réglable	avec jante réglable
H	240	282	282	319	258	368	343	282	286
I	881 / 1107	931 / 1119	931 / 1119	967 / 1119	902 / 1120	1003	1021 / 1119	961 / 1243	941 / 1205
F	1121 / 1347	1206 / 1394	1206 / 1394	1286 / 1438	1160 / 1378	1371	1364 / 1462	1243 / 1525	1227 / 1491

* dimensions en mm - min / max

H = Largeur du pneu - I = Voie - F = Largeur du tracteur

CARACTÉRISTIQUES TECHNIQUES	SPIRIT 70 AR
MOTEUR	Kohler KDI 2504 TCR
Nombre cylindres	4 en ligne / 16 soupapes
Cylindrée (cc)	2482
Aspiration	Turbo / Intercooler
Alimentation	Injection directe "Common rail" - 2000 bar
Niveau d'émission	Stage V
Puissance (kW/CV)	46 / 63
Régime nominal (tours/min)	2600
Couple moteur maxi (Nm/tours/min)	205 / 1500
Gestion du régime moteur	Régulation électronique du régime moteur à travers une manette des gaz et boutons avec les fonctions de : augmentation / diminution du régime moteur et mémorisation / rappel du régime programmé
Refroidissement	Par liquide
Capacité réservoir (l.)	54
CHÂSSIS	Châssis intégré oscillant (±15°) OS-FRAME avec articulation centrale
TRACTION	Quatre roues motrices permanentes
TRANSMISSION	Boîte synchronisée à 24 vitesses : 12 AV et 12 AR avec inverseur synchronisé
Vitesse de déplacement min/max (km/h)	0,7 / 35
Embrayage de la transmission	Avec disques multiples à bain d'huile à commande hydraulique proportionnelle avec gestion électronique. Power Clutch System pour engager les vitesses et l'inverseur sans appuyer sur la pédale d'embrayage. Pédale d'embrayage PRO-ACT System avec enclenchement assisté Easy Plus™. Fonction Smart Brake & Go pour une gestion automatique de l'embrayage juste avec la pédale de frein.
DIFFÉRENTIEL	Avant et arrière avec verrouillage simultané à commande électro-hydraulique
ESSIEUX	Avant et arrière avec réducteurs épicycloïdaux - En option : réducteurs épicycloïdaux surdimensionnés pour roues de 20"
PRISE DE FORCE ARRIÈRE	Indépendante de la boîte de vitesses et proportionnelle à l'avancement. Frein hydraulique négatif de sécurité pour l'arrêt de la PDF
Embrayage de la PDF	Avec disques multiples à bain d'huile à commande électro-hydraulique
Vitesse de rotation de la PDF (tours/min)	540/540E
INSTALLATION HYDRAULIQUE	Double circuit avec pompes indépendantes et échangeur de chaleur
Débit de la pompe hydraulique pour la direction assistée et les commandes électro-hydrauliques (l/min)	13
Débit de la pompe hydraulique du relevage et aux distributeurs (l/min)	37 (pompe surdimensionnée en option avec un débit de 48 l/min)
Pression hydraulique maximale (bar)	180
DISTRIBUTEURS ARRIÈRE	Avec commande mécanique
De série	1 double effet flottant + retour libre (au total 3 prises hydrauliques)
En option et en complément de ceux de série	Avec relevage à vérins : jusqu'à 2 double effet dont 1 à 4 positions à système flottant avec blocage et le retour (au total 7 prises hydrauliques) Avec relevage à contrôle d'effort : 1 double effet ou bien 1 double effet à 4 positions à système flottant avec blocage (au total 5 prises hydrauliques)
Joystick (en option)	Avec commande électronique proportionnelle du relevage et des distributeurs arrière composés des éléments suivants : 1 débit continu avec débit réglable et retour libre, 4 double effet (distributeurs remplaçant ceux de série) et pompe surdimensionnée (au total 10 prises hydrauliques). Potentiomètre permettant de régler la sensibilité du joystick. Commande pour l'enclenchement de la PDF. Accoudoir porte-objets.
RELEVAGE ARRIÈRE	Avec deux vérins externes. De série : monter et descendre - En option : avec contrôle d'effort et de position
Attelage pour outils à trois points	De série : Attaches normales cat. 1. - En option : Attaches rapides cat. 1 (bras non réglables en longueur) ou Bras angulaires avec attaches rapides cat. 2, bras réglables en longueur et crochets réglables en largeur
Tirant de troisième point	De série : avec réglage manuel - En option : chandelle et 3ème point à commande hydraulique (uniquement pour le relevage à bras angulaires cat. 1 et 2)
Capacité de levage au niveau des rotules (kg)	1900
INSTALLATION ÉLECTRIQUE	Batterie 80 Ah / 12 V - Alternateur 95 A
Équipement standard	Unité de contrôle du véhicule (VCU), feux de circulation et clignotants FULL LED, feux de travail LED à l'avant, prise de courant arrière à 7 broches et à 3 broches
POSTE DE CONDUITE	Réversible avec plate-forme rotative suspendue sur silent block. Pédales suspendues montées sur la tourelle
Volant de direction	Réglable en hauteur
Siège	Avec renversement facilité par ressort à gaz, ceinture de sécurité et capteur d'homme à bord. De série : siège confort avec tension du ressort réglable selon le poids de l'opérateur - En option : siège abaissé "Kab", siège à suspension pneumatique "Grammer" ou "Cobo"
FREINS DE SERVICE	Avec disques à bain d'huile à commande hydraulique, agissant sur les roues arrière
Frein de stationnement	À poignée agissant sur les freins de service
DIRECTION	Hydrostatique agissant sur l'articulation centrale. Déviateur de débit pour la direction assistée
SÉCURITÉ	De série : châssis de protection avant homologué, équipé d'un ressort à gaz pour faciliter l'abaissement et le levage
CABINE (en option)	Homologation et insonorisation avec châssis monocoque à 4 montants suspendue sur « silent block ». Gyrophare LED et siège en tissu Disponible avec installation de ventilation et de chauffage (modèle VISTA) ou avec climatisation, pressurisation et homologation cat.4 (modèle VISTA PRO). Éclairage de travail FULL LED sur les 4 côtés, en option sur VISTA et de série sur VISTA PRO. En option : filtres à charbon actif
TABLEAU DE BORD	Avec écran couleur TFT indiquant : les heures de fonctionnement, le régime moteur, la vitesse d'avancement, le régime de la PDF, le niveau de colmatage du filtre à particules, la consommation instantanée de carburant, la tension de la batterie et l'heure actuelle. Instrumentation analogique avec indicateur du régime moteur, température du liquide de refroidissement et niveau de carburant. Voyants lumineux et avertisseur sonore
PNEUMATIQUES	250/80-18 * 280/70R18 * 280/70R18 Galaxy Garden * 320/65R18 * 340/65R18 * 260/70R20 * 31x15.50-15 XTC * 280/70R20 * 280/70R20 PneuTrac
Crochets d'attelage (de série)	Avant - Arrière CUNA cat. B réglable en hauteur
En option	Crochet d'attelage arrière CEE ou CEE avec châssis Slider ou CUNA avec châssis Slider ou barre d'attelage avec châssis Slider
POIDS EN ORDRE DE MARCHÉ	Avec châssis de protection (kg): 1770 kg - Avec Cabine: 1900 kg
OPTIONS SUPPLÉMENTAIRES	Pare-chocs avant, kit gyrophare, phare de travail arrière orientable, Self Cleaning System™, masses avant 110 kg totaux, masses pour roues 45 kg chacun (pour roues 18") et 50 kg chacun (pour roues 20")

SPIRIT 70 RS

Fiche technique

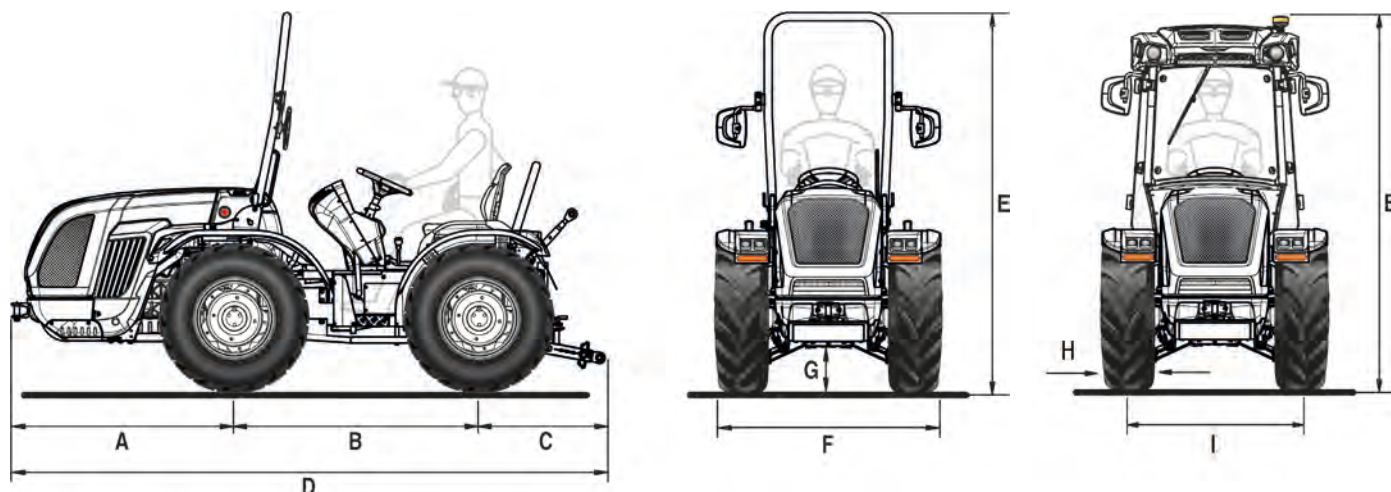

A	B	C	D	E min/max (avec châssis de protection)	E min/max (avec cabine)	F min/max	G min/max
1314	1480	735	3529	2215 / 2300	2145 / 2230	1150 / 1764	214 / 299

* dimensions en mm

	7.00-18	250/80-18	280/70 R18	280/70 R18 Galaxy Garden	320/65 R18	340/65 R18	260/70 R20	31x15.50-15 XTC
	avec jante fixe	avec jante réglable	avec jante réglable	avec jante réglable	avec jante réglable	avec jante réglable	avec jante réglable	avec jante fixe
H	178	240	282	282	319	343	258	368
I	972	996 / 1312	1058 / 1317	1058 / 1317	1074 / 1324	1082 / 1324	1051 / 1325	1208
F	1150	1236 / 1552	1340 / 1599	1340 / 1599	1393 / 1643	1425 / 1667	1309 / 1583	1576

	31x15.50-15 STG	33x15.50-15 XTC	280/70 R20	280/70 R20 PneuTrac	250/85 R20 (9.50-20)	300/70 R20	300/70 R20 Galaxy Garden	280/70 R18
	avec jante fixe	avec jante fixe	avec jante réglable	avec jante réglable	avec jante réglable	avec jante réglable	avec jante réglable	avec jante fixe
H	394	391	282	286	250	286	286	265
I	1208	1208	1100 / 1448	1062 / 1410	1100 / 1448	1098 / 1478	1098 / 1478	1005
F	1602	1599	1382 / 1730	1348 / 1696	1244 / 1698	1384 / 1764	1384 / 1764	1270

* dimensions en mm - min / max

H = Largeur du pneu - I = Voie - F = Largeur du tracteur

CARACTÉRISTIQUES TECHNIQUES	SPIRIT 70 RS
MOTEUR	Kohler KDI 2504 TCR
Nombre cylindres	4 en ligne / 16 soupapes
Cylindrée (cc)	2482
Aspiration	Turbo / Intercooler
Alimentation	Injection directe "Common rail" - 2000 bar
Niveau d'émission	Stage V
Puissance (kW/CV)	46 / 63
Régime nominal (tours/min)	2600
Couple moteur maxi (Nm/tours/min)	205 / 1500
Gestion du régime moteur	Régulation électronique du régime moteur à travers une manette des gaz et boutons avec les fonctions de : augmentation / diminution du régime moteur et mémorisation / rappel du régime programmé
Refroidissement	Par liquide
Capacité réservoir (l.)	54
CHÂSSIS	Châssis intégral oscillant (±15°) OS-FRAME avec roues directrices
TRACTION	Quatre roues motrices permanentes
TRANSMISSION	Boîte synchronisée à 24 vitesses : 12 AV et 12 AR avec inverseur synchronisé
Vitesse de déplacement min/max (km/h)	0,7 / 35
Embrayage de la transmission	Avec disques multiples à bain d'huile à commande hydraulique proportionnelle avec gestion électronique. Power Clutch System pour engager les vitesses et l'inverseur sans appuyer sur la pédale d'embrayage. Pédale d'embrayage PRO-ACT System avec enclenchement assisté Easy Plus™. Fonction Smart Brake & Go pour une gestion automatique de l'embrayage avec la seule pédale de frein.
DIFFÉRENTIEL	Avant et arrière avec verrouillage simultané à commande électro-hydraulique
ESSIEUX	Avant et arrière avec réducteurs épicycloïdaux - En option : réducteurs épicycloïdaux surdimensionnés pour roues de 20"
PRISE DE FORCE ARRIÈRE	Indépendante de la boîte de vitesses et proportionnelle à l'avancement. Frein hydraulique négatif de sécurité pour l'arrêt de la PDF
Embrayage de la PDF	Avec disques multiples à bain d'huile à commande électro-hydraulique
Vitesse de rotation de la PDF (tours/min)	540/540E
INSTALLATION HYDRAULIQUE	Double circuit avec pompes indépendantes et échangeur de chaleur
Débit de la pompe hydraulique pour la direction assistée et les commandes électro-hydrauliques (l/min)	13
Débit de la pompe hydraulique du relevage et aux distributeurs (l/min)	37 (pompe surdimensionnée en option avec un débit de 48 l/min)
Pression hydraulique maximale (bar)	180
DISTRIBUTEURS ARRIÈRE	Avec commande mécanique
De série	1 double effet flottant + retour libre (au total 3 prises hydrauliques)
En option et en complément de ceux de série	Avec relevage à vérins : jusqu'à 4 double effet dont 1 à 4 positions à système flottant avec blocage et le retour (au total 11 prises hydrauliques) Avec relevage à contrôle d'effort : jusqu'à 2 double effet dont 1 à 4 positions à système flottant avec blocage et le retour (au total 7 prises hydrauliques)
Joystick (en option)	Avec commande électronique proportionnelle du relevage et des distributeurs arrière composés des éléments suivants : 1 débit continu avec débit réglable et retour libre, 4 double effet (distributeurs remplaçant ceux de série) et pompe surdimensionnée (au total 10 prises hydrauliques). Potentiomètre permettant de régler la sensibilité du joystick. Commande pour l'enclenchement de la PDF. Accouder porte-objets.
RELEVAGE ARRIÈRE	Avec deux vérins externes. De série : monter et descendre - En option : contrôle d'effort et de position
Attelage pour outils à trois points	De série : Attelages normaux cat. 1. - En option : Attaches rapides cat. 1 (bras non réglables en longueur) ou Bras angulaires avec attaches rapides cat. 2, bras réglables en longueur et crochets réglables en largeur
Tirant de troisième point	De série : avec réglage manuel - En option : chandelle et 3ème point commande hydraulique (uniquement pour le relevage à bras angulaires cat. 1 et 2)
Capacité de levage au niveau des rotules (kg)	1900
INSTALLATION ÉLECTRIQUE	Batterie 80 Ah / 12 V - Alternateur 95 A
Équipement standard	Unité de contrôle du véhicule (VCU), feux de circulation et clignotants FULL LED, feux de travail LED à l'avant, prise de courant arrière à 7 broches et à 3 broches
POSTE DE CONDUITE	Réversible avec plate-forme rotative suspendue sur silent block. Pédales suspendues montées sur la tourrelle
Volant de direction	Réglable en hauteur
Siège	Avec renversement facilité par ressort à gaz, ceinture de sécurité et capteur d'homme à bord. - De série : siège confort avec tension du ressort réglable selon le poids de l'opérateur - En option : siège abaissé "Kab", siège à suspension pneumatique "Grammer" ou "Cobo"
FREINS DE SERVICE	Avec disques à bain d'huile à commande hydraulique, agissant sur les roues arrière. Freins de manœuvre indépendants agissant sur les roues arrière
Frein de stationnement	À poignée agissant sur les freins de service
DIRECTION	Hydrostatique agissant sur les roues avant. Déviateur de débit pour la direction assistée
SÉCURITÉ	De série : châssis de protection avant homologué, équipé d'un ressort à gaz pour faciliter l'abaissement et le levage
CABINE (en option)	Homologation et insonorisation avec châssis monocoque et structure conique à 4 montants suspendue sur « silent block ». Gyrophare LED et siège en tissu Disponible avec installation de ventilation et de chauffage (modèle VISTA) ou avec climatisation, pressurisation et homologation cat.4 (modèle VISTA PRO). Éclairage de travail FULL LED sur les 4 côtés, en option sur VISTA et de série sur VISTA PRO. En option : filtres à charbon actif
TABLEAU DE BORD	Avec écran couleur TFT indiquant : les heures de fonctionnement, le régime moteur, la vitesse d'avancement, le régime de la PDF, le niveau de colmatage du filtre à particules, la consommation instantanée de carburant, la tension de la batterie et l'heure actuelle. Instrumentation analogique avec indicateur du régime moteur, température du liquide de refroidissement et niveau de carburant. Voyants lumineux et avertisseur sonore
PNEUMATIQUES	7.00-18 * 250/80-18 * 280/70R18 * 280/70R18 Galaxy Garden * 320/65R18 * 340/65R18 * 260/70R20 * 31x15.50-15 XTC ou STG * 33x15.50-15 XTC * 300/70R20 * 300/70R20 Galaxy Garden * 250/85R20 * 280/70R20 * 280/70R20 PneuTrac
Crochets d'attelage (de série)	Avant - Arrière CUNA cat. B réglable en hauteur
En option	Crochet d'attelage arrière CEE ou CEE avec châssis Slider ou CUNA avec châssis Slider ou barre d'attelage avec châssis Slider
POIDS EN ORDRE DE MARCHÉ	Avec châssis de protection (kg): 1830 kg - Avec Cabine: 1960 kg
OPTIONS SUPPLÉMENTAIRES	Pare-chocs avant, kit gyrophare, phare de travail arrière orientable, Self Cleaning System™, masses avant 110 kg totaux, masses pour roues 45 kg chacun (pour roues 18") et 50 kg chacun (pour roues 20"), suspension hydraulique avec Dual Floating System™

SPiRiT 70 DUALSTEER®

Fiche technique

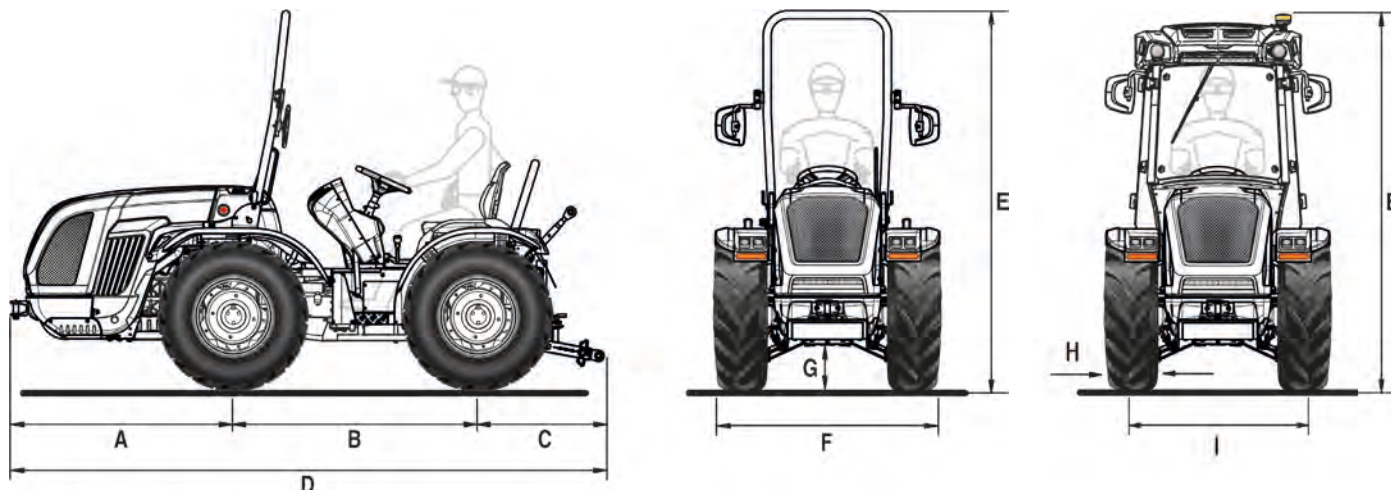

A	B	C	D	E min/max (avec châssis de protection)	E min/max (avec cabine)	F min/max	G min/max
1314	1480	735	3529	2215 / 2300	2145 / 2230	1150 / 1764	214 / 299

* dimensions en mm

	7.00-18	280/70 R18	280/70 R18 Galaxy Garden	280/70 R20	250/80-18	280/70 R18	280/70 R18 Galaxy Garden	320/65 R18	340/65 R18
	avec jante fixe	avec jante fixe	avec jante fixe	avec jante fixe	avec jante réglable	avec jante réglable	avec jante réglable	avec jante réglable	avec jante réglable
H	178	265	265	270	240	282	282	319	343
I	972	1005	1005	1026	996 / 1312	1058 / 1317	1058 / 1317	1074 / 1324	1082 / 1324
F	1150	1270	1270	1296	1236 / 1552	1340 / 1599	1340 / 1599	1393 / 1643	1425 / 1667

	260/70 R20	31x15.50-15 XTC	31x15.50-15 STG	33x15.50-15 XTC	280/70 R20	280/70 R20 PneuTrac	250/85 R20 (9.50-20)	300/70 R20	300/70 R20 Galaxy Garden
	avec jante réglable	avec jante fixe	avec jante fixe	avec jante fixe	avec jante réglable	avec jante réglable	avec jante réglable	avec jante réglable	avec jante réglable
H	258	368	394	391	282	286	250	286	286
I	1051 / 1325	1208	1208	1208	1100 / 1448	1030 / 1410	1100 / 1448	1098 / 1478	1098 / 1478
F	1309 / 1583	1576	1602	1599	1382 / 1730	1316 / 1696	1244 / 1698	1384 / 1764	1384 / 1764

* dimensions en mm - min / max

H = Largeur du pneu - I = Voie - F = Largeur du tracteur

CARACTÉRISTIQUES TECHNIQUES	SPIRIT 70 DUALSTEER®
MOTEUR	Kohler KDI 2504 TCR
Nombre cylindres	4 en ligne / 16 soupapes
Cylindrée (cc)	2482
Aspiration	Turbo / Intercooler
Alimentation	Injection directe "Common rail" - 2000 bar
Niveau d'émission	Stage V
Puissance (kW/CV)	46 / 63
Régime nominal (tours/min)	2600
Couple moteur maxi (Nm/tours/min)	205 / 1500
Gestion du régime moteur	Régulation électronique du régime moteur à travers une manette des gaz et boutons avec les fonctions de : augmentation / diminution du régime moteur et mémorisation / rappel du régime programmé
Refroidissement	Par liquide
Capacité réservoir (l.)	54
CHÂSSIS	Châssis complet oscillant (±15°) OS-FRAME avec articulation centrale et roues directrices
TRACTION	Quatre roues motrices permanentes
TRANSMISSION	Boîte synchronisée à 24 vitesses : 12 AV et 12 AR avec inverseur synchronisé
Vitesse de déplacement min/max (km/h)	0,7 / 35
Embrayage de la transmission	Avec disques multiples à bain d'huile à commande hydraulique proportionnelle avec gestion électronique. Power Clutch System pour engager les vitesses et l'inverseur sans appuyer sur la pédale d'embrayage. Pédale d'embrayage PRO-ACT System avec enclenchement assisté Easy Plus™. Fonction Smart Brake & Go pour une gestion automatique de l'embrayage avec la seule pédale de frein.
DIFFÉRENTIEL	Avant et arrière avec verrouillage simultané à commande électro-hydraulique
ESSIEUX	Avant et arrière avec réducteurs épicycloïdaux - En option : réducteurs épicycloïdaux surdimensionnés pour roues de 20"
PRISE DE FORCE ARRIÈRE	Indépendante de la boîte de vitesses et proportionnelle à l'avancement. Frein hydraulique négatif de sécurité pour l'arrêt de la PDF
Embrayage de la PDF	Avec disques multiples à bain d'huile à commande électro-hydraulique
Vitesse de rotation de la PDF (tours/min)	540/540E
INSTALLATION HYDRAULIQUE	Double circuit avec pompes indépendantes et échangeur de chaleur
Débit de la pompe hydraulique pour la direction assistée et les commandes électro-hydrauliques (l/min)	13
Débit de la pompe hydraulique du relevage et aux distributeurs (l/min)	37 (pompe surdimensionnée en option avec un débit de 48 l/min)
Pression hydraulique maximale (bar)	180
DISTRIBUTEURS ARRIÈRE	Avec commande mécanique
De série	1 double effet flottant + retour libre (au total 3 prises hydrauliques)
En option et en complément de ceux de série	Avec relevage à vérins : jusqu'à 4 double effet dont 1 à 4 positions à système flottant avec blocage et le retour (au total 11 prises hydrauliques) Avec relevage à contrôle d'effort : jusqu'à 2 double effet dont 1 à 4 positions à système flottant avec blocage et le retour (au total 7 prises hydrauliques)
Joystick (en option)	Avec commande électronique proportionnelle du relevage et des distributeurs arrière composés des éléments suivants : 1 débit continu avec débit réglable et retour libre, 4 double effet (distributeurs remplaçant ceux de série) et pompe surdimensionnée (au total 10 prises hydrauliques). Potentiomètre permettant de régler la sensibilité du joystick. Commande pour l'enclenchement de la PDF. Accouoir porte-objets.
RELEVAGE ARRIÈRE	Avec deux vérins externes. De série : monter et descendre - En option : avec contrôle d'effort et de position
Attelage pour outils à trois points	De série : Attelages normaux cat. 1. - En option : Attaches rapides cat. 1 (bras non réglables en longueur) ou Bras angulaires avec attaches rapides cat. 2, bras réglables en longueur et crochets réglables en largeur
Tirant de troisième point	De série : avec réglage manuel - En option : chandelle et 3ème point à commande hydraulique (uniquement pour le relevage à bras angulaires cat. 1 et 2)
Capacité de levage au niveau des rotules (kg)	1900
INSTALLATION ÉLECTRIQUE	Batterie 80 Ah / 12 V - Alternateur 95 A
Équipement standard	Unité de contrôle du véhicule (VCU), feux de circulation et clignotants FULL LED, feux de travail LED à l'avant, prise de courant arrière à 7 broches et à 3 broches
POSTE DE CONDUITE	Réversible avec plate-forme rotative suspendue sur silent block. Pédales suspendues montées sur la tourrelle
Volant de direction	Réglable en hauteur
Siège	Avec renversement facilité par ressort à gaz, ceinture de sécurité et capteur d'homme à bord. - De série : siège confort avec tension du ressort réglable selon le poids de l'opérateur - En option : siège abaissé "Kab", siège à suspension pneumatique "Grammer" ou "Cobo"
FREINS DE SERVICE	Avec disques à bain d'huile à commande hydraulique, agissant sur les roues arrière. Freins de manœuvre indépendants agissant sur les roues arrière
Frein de stationnement	À poignée agissant sur les freins de service
DIRECTION	Double système de direction Dualsteer® à 4 cylindres. Hydrostatique agissant sur les roues avant et sur l'articulation centrale. Déviateur de débit pour la direction assistée
SÉCURITÉ	De série : châssis de protection avant homologué, équipé d'un ressort à gaz pour faciliter l'abaissement et le levage
CABINE (en option)	Homologation et insonorisation avec châssis monocoque et structure conique à 4 montants suspendue sur « silent block ». Gyrophare LED et siège en tissu Disponible avec installation de ventilation et de chauffage (modèle VISTA) ou avec climatisation, pressurisation et homologation cat.4 (modèle VISTA PRO). Éclairage de travail FULL LED sur les 4 côtés, en option sur VISTA et de série sur VISTA PRO. En option : filtres à charbon actif
TABLEAU DE BORD	Avec écran couleur TFT indiquant : les heures de fonctionnement, le régime moteur, la vitesse d'avancement, le régime de la PDF, le niveau de colmatage du filtre à particules, la consommation instantanée de carburant, la tension de la batterie et l'heure actuelle. Instrumentation analogique avec indicateur du régime moteur, température du liquide de refroidissement et niveau de carburant. Voyants lumineux et avertisseur sonore
PNEUMATIQUES	7.00-18 * 250/80-18 * 280/70R18 * 280/70R18 Galaxy Garden * 320/65R18 * 340/65R18 * 260/70R20 * 31x15.50-15 XTC ou STG * 33x15.50-15 XTC * 300/70R20 * 300/70R20 Galaxy Garden * 250/85R20 * 280/70R20 * 280/70R20 PneuTrac
Crochets d'attelage (de série)	Avant - Arrière CUNA cat. B réglable en hauteur
En option	Crochet d'attelage arrière CEE ou CEE avec châssis Slider ou CUNA avec châssis Slider ou barre d'attelage avec châssis Slider
POIDS EN ORDRE DE MARCHÉ	Avec châssis de protection (kg): 1830 kg - Avec Cabine: 1960 kg
OPTIONS SUPPLÉMENTAIRES	Pare-chocs avant, kit gyrophare, phare de travail arrière orientable, Self Cleaning System™, masses avant 110 kg totaux, masses pour roues 45 kg chacun (pour roues 18") et 50 kg chacun (pour roues 20"), suspension hydraulique avec Dual Floating System™

SPIRIT 70 MT

Fiche technique

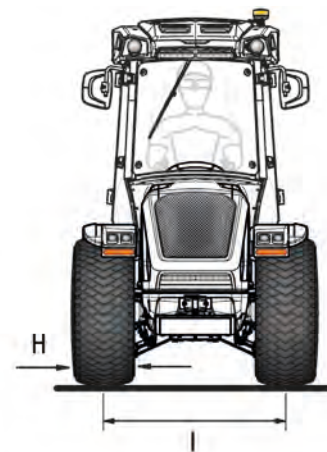
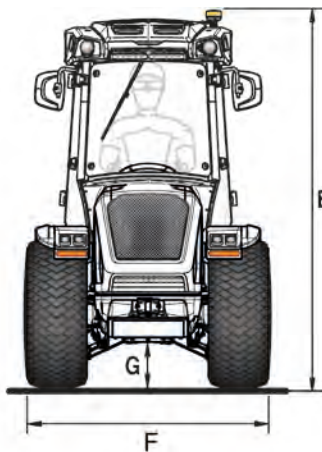
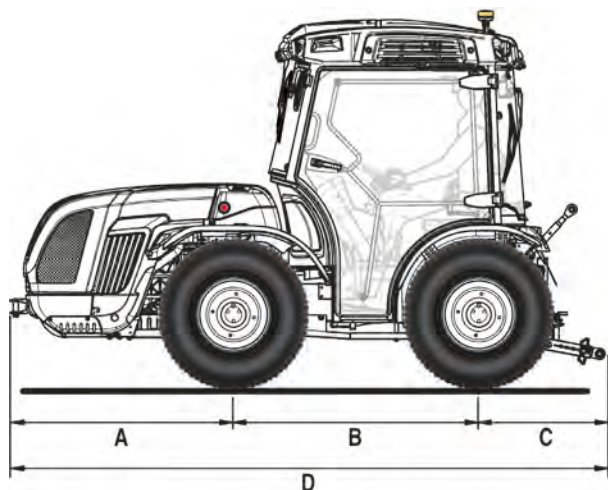

A	B	C	D	E min/max	F min/max	G min/max
1314	1480	735	3529	2145 / 2195	1684 / 1710	207 / 266

* dimensions en mm

	31x15.50-15 XTC	31x15.50-15 STG	33x15.50-15 XTC
	avec jante fixe	avec jante fixe	avec jante fixe
H	368	394	391
I	1316	1316	1316
F	1684	1710	1707

* dimensions en mm - min / max

H = Largeur du pneu - I = Voie - F = Largeur du tracteur

CARACTÉRISTIQUES TECHNIQUES	SPIRIT 70 MT
MOTEUR	Kohler KDI 2504 TCR
Nombre cylindres	4 en ligne / 16 soupapes
Cylindrée (cc)	2482
Aspiration	Turbo / Intercooler
Alimentation	Injection directe "Common rail" - 2000 bar
Niveau d'émission	Stage V
Puissance (kW/CV)	46 / 63
Régime nominal (tours/min)	2600
Couple moteur maxi (Nm/tours/min)	205 / 1500
Gestion du régime moteur	Régulation électronique du régime moteur à travers une manette des gaz et boutons avec les fonctions de : augmentation / diminution du régime moteur et mémorisation / rappel du régime programmé
Refroidissement	Par liquide
Self Cleaning System™	Système de nettoyage automatique du radiateur et de la grille d'aspiration du moteur pour éviter toute surchauffe
Capacité réservoir (l.)	54
CHÂSSIS	Châssis intégral oscillant (±15°) OS-FRAME avec roues directrices
TRACTION	Quatre roues motrices permanentes
TRANSMISSION	Boîte synchronisée à 24 vitesses : 12 AV et 12 AR avec inverseur synchronisé
Vitesse de déplacement min/max (km/h)	0,7 / 35
Embrayage de la transmission	Avec disques multiples à bain d'huile à commande hydraulique proportionnelle avec gestion électronique. Power Clutch System pour engager les vitesses et l'inverseur sans appuyer sur la pédale d'embrayage. Pédale d'embrayage PRO-ACT System avec enclenchement assisté Easy Plus™. Fonction Smart Brake & Go pour une gestion automatique de l'embrayage juste avec la pédale de frein.
DIFFÉRENTIEL	Avant et arrière avec verrouillage simultané à commande électro-hydraulique
ESSIEUX	Avant et arrière avec réducteurs épicycloïdaux
PRISE DE FORCE ARRIÈRE	Indépendante de la boîte de vitesses et proportionnelle à l'avancement. Frein hydraulique négatif de sécurité pour l'arrêt de la PDF
Embrayage de la PDF	Avec disques multiples à bain d'huile à commande électro-hydraulique
Vitesse de rotation de la PDF (tours/min)	540/540E
INSTALLATION HYDRAULIQUE	Double circuit avec pompes indépendantes et échangeur de chaleur
Débit de la pompe hydraulique pour la direction assistée et les commandes électro-hydrauliques (l/min)	13
Débit de la pompe hydraulique du relevage et aux distributeurs (l/min)	37 (pompe surdimensionnée en option avec un débit de 48 l/min)
Pression hydraulique maximale (bar)	180
DISTRIBUTEURS ARRIÈRE	Avec commande mécanique
De série	1 double effet flottant + retour libre (au total 3 prises hydrauliques)
En option et en complément de ceux de série	Jusqu'à 2 double effet dont 1 à 4 positions à système flottant avec blocage et le retour (au total 7 prises hydrauliques)
RELEVAGE ARRIÈRE	Avec quatre vérins externes à suspension hydraulique Dual Floating System™
Attelage pour outils à trois points	De série : Bras angulaires avec attaches rapides cat. 2, bras réglables en longueur et crochets réglables en largeur. - En option : attaches rapides cat. 1 (bras non réglables en longueur) ou Attelages normaux cat. 1
Tirant de troisième point	De série : avec réglage manuel - En option : chandelle et 3ème point à commande hydraulique (uniquement pour le relevage à bras angulaires cat. 1 et 2)
Capacité de levage au niveau des rotules (kg)	1900
INSTALLATION ÉLECTRIQUE	Batterie 80 Ah / 12 V - Alternateur 95 A
Équipement standard	Unité de contrôle du véhicule (VCU), feux de circulation et clignotants FULL LED, feux de travail LED à l'avant, prise de courant arrière à 7 broches et à 3 broches
POSTE DE CONDUITE	Réversible avec plate-forme rotative suspendue sur silent block. Pédales suspendues montées sur la tourelle
Volant de direction	Réglable en hauteur
Siège	Avec renversement facilité par ressort à gaz, ceinture de sécurité et capteur d'homme à bord. - De série : siège confort avec tension du ressort réglable selon le poids de l'opérateur - En option : siège abaissé "Kab", siège à suspension pneumatique "Grammer" ou "Cobo"
FREINS DE SERVICE	Avec disques à bain d'huile à commande hydraulique, agissant sur les roues arrière. Freins de manœuvre indépendants agissant sur les roues arrière
Frein de stationnement	À poignée agissant sur les freins de service
DIRECTION	Hydrostatique agissant sur les roues avant. Déviateur de débit pour la direction assistée
SÉCURITÉ	De série : cabine modèle VISTA homologuée et insonorisée avec châssis monocoque et structure conique à 4 montants suspendue sur « silent block ». Installation de ventilation et de chauffage, gyrophare LED et siège en tissu En option : éclairage de travail FULL LED sur les 4 côtés
CABINE (en option)	Modèle VISTA PRO avec climatisation, pressurisation et homologation cat.4. Éclairage de travail FULL LED sur les 4 côtés. En option : filtres à charbon actif
TABLEAU DE BORD	Avec écran couleur TFT indiquant : les heures de fonctionnement, le régime moteur, la vitesse d'avancement, le régime de la PDF, le niveau de colmatage du filtre à particules, la consommation instantanée de carburant, la tension de la batterie et l'heure actuelle. Instrumentation analogique avec indicateur du régime moteur, température du liquide de refroidissement et niveau de carburant. Voyants lumineux et avertisseur sonore
PNEUMATIQUES	31x15.50-15 XTC ou STG * 33x15.50-15 XTC
Crochets d'attelage (de série)	Avant - Arrière CUNA cat. B réglable en hauteur
En option	Crochet d'attelage arrière CEE ou CEE avec châssis Slider ou CUNA avec châssis Slider ou barre d'attelage avec châssis Slider
POIDS EN ORDRE DE MARCHÉ	Avec Cabine: 1960 kg
OPTIONS SUPPLÉMENTAIRES	Pare-chocs avant, masses avant 110 kg totaux

LES SERVICES



PIÈCES DE RECHANGE

Une gamme complète de pièces de rechange originales, garantie directement par le constructeur.



ASSISTANCE

Une équipe de spécialistes formés et disponibles, pour assurer un service efficace et déterminant.



LUBRIFIANTS

On conseil l'utilisation de lubrifiants originaux PowerLube.



FINANCEMENTS

Solutions financières personnalisées pour répondre aux demandes de crédit.



MADE IN ITALY



FERRARI FRANCE S.A.S.
ZA de la Touffière - SAINT MARTIN-BELLEVUE
74370 FILLIERE
Tél. 04 50 60 38 30
Fax 04 50 60 83 46
info@ferrari-france.fr

www.materiel-ferrari.com